

USER'S MANUAL**Have Technical Questions?**

If you have questions, or require technical service, please contact our trained service technicians at:

1-314-679-4200 ext. 4782

Monday - Friday 7:30 am to 4:15 pm
CST

Visit our website at www.mityvac.com for new products, catalogs and instructions for product use.

Need Service Parts?

To order replacement or service parts, visit us online at www.mityvacparts.com or call toll free 1-800-992-9898.

Reservoir Specifications

Capacity: 40 ounces (1200 milliliters)

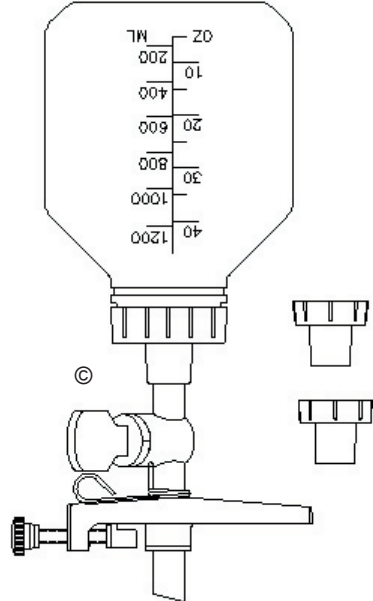

© Indicates change

Important Precautions

- Brake fluid is highly corrosive. Wear gloves and approved safety goggles at all times, and prevent contact of the fluid with painted surfaces.
- Consult and follow the vehicle manufacturer's recommended procedures when servicing any hydraulic system.
- Properly dispose of old fluids, and replenish hydraulic systems with new brake fluid from freshly opened containers.

Principle of Operation

This unit is designed to automatically maintain the level of new brake fluid in the master or slave cylinder of a hydraulic brake or clutch system while the system is bled manually or by vacuum. Fluid flows from a reservoir into the master cylinder by means of a tube and base. The unit has a $\frac{1}{4}$ turn valve for turning the flow on or off, and means for adjusting the level of fluid in the master cylinder. A 40 oz (1200 ml) reservoir is included for use when dispensing fluids from bulk containers. Two adapter caps are also included, which allow direct adaptation of standard 12 oz. and 32 oz. brake fluid bottles to the valve assembly and base.

Instructions for use

Important: This unit is designed for servicing a variety of vehicles in a safe, convenient manner. However, the varying shapes, sizes, designs and locations of master cylinders prevent its use on every vehicle and application. Check the unique design and location of your master cylinder prior to proceeding with the following instructions.

1. Fill the 40 oz (1200 ml) reservoir with vehicle manufacturer's recommended brake fluid, to a level exceeding the amount of fluid to be bled (Fig 1), and install the lid. Or, remove the lid from a standard new 12 oz. or 32 oz. bottle of brake fluid, and thread on the appropriate size Adapter Cap.
2. Clean the exterior of the master cylinder and master cylinder cap to prevent dirt from entering the master cylinder when the cap is removed.
3. Remove the cap from the master cylinder, and set the Refill Base onto the neck of the master cylinder.
4. Clamp the base to the neck of the master cylinder by tightening the Sliding Block Knob (Fig 2).
5. Install the Adjustment Spring onto the neck of the Valve Assembly as shown (Fig 3).
6. Slide the neck of the Valve Assembly through the hole in the Refill Base, and use the Adjustment Spring to align the bottom of the neck with the MAX fill line on the master cylinder (Fig 3).
7. Remove the Valve Assembly from the base and insert it into the lid of the pre-filled Reservoir Bottle or into the Adapter Cap installed on a bottle of brake fluid (Fig 4).
8. CHECK TO ENSURE THAT THE VALVE IS IN THE "CLOSED" POSITION.
9. Turn over the reservoir/bottle and valve assembly, and insert it back into the Refill Base (Fig 5).
10. Open the valve to allow fluid to flow into the master cylinder. Leave the valve open while bleeding the hydraulic system, and the unit will automatically maintain the level of fluid at the MAX fill line.

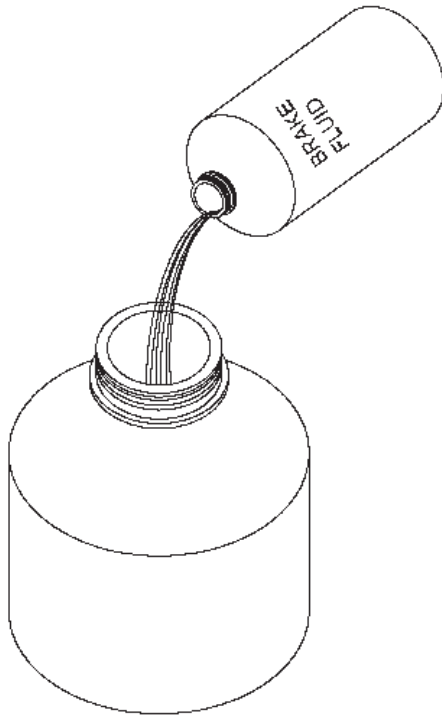

Figure 1.

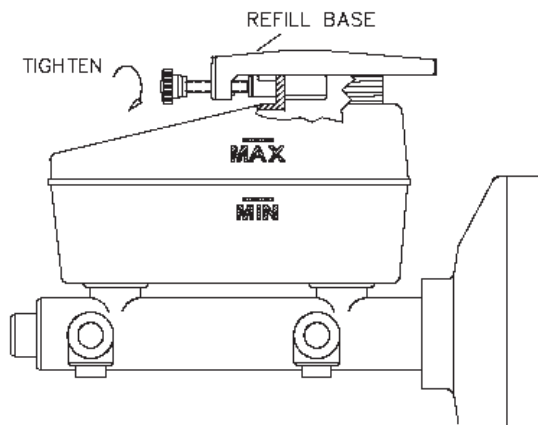

Figure 2

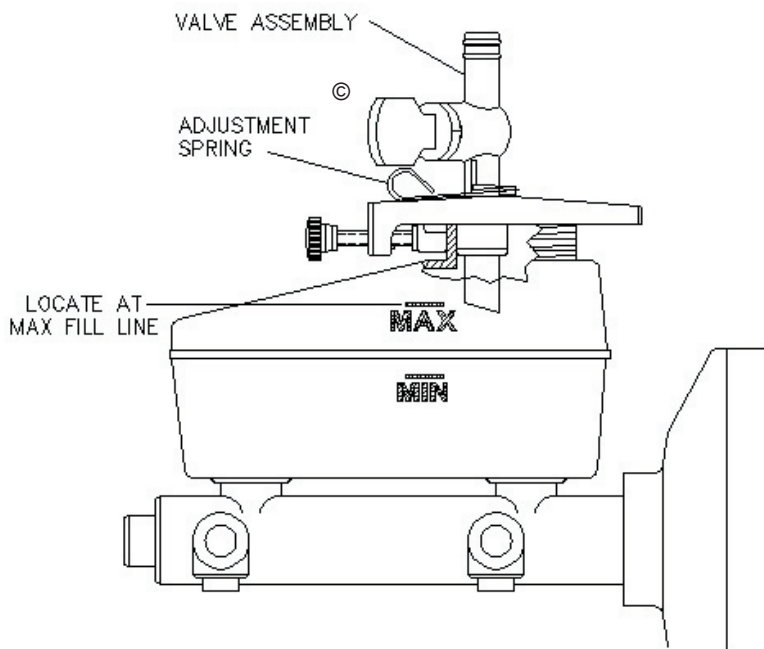

Figure 3

© Indicates change

Page Number - 4

Form 823617

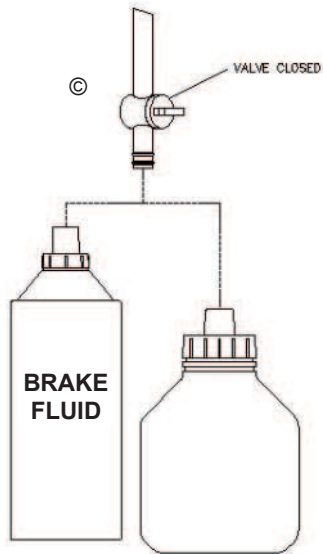

Figure 4

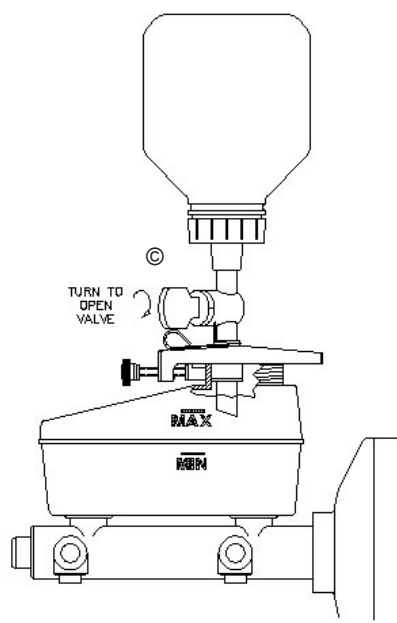
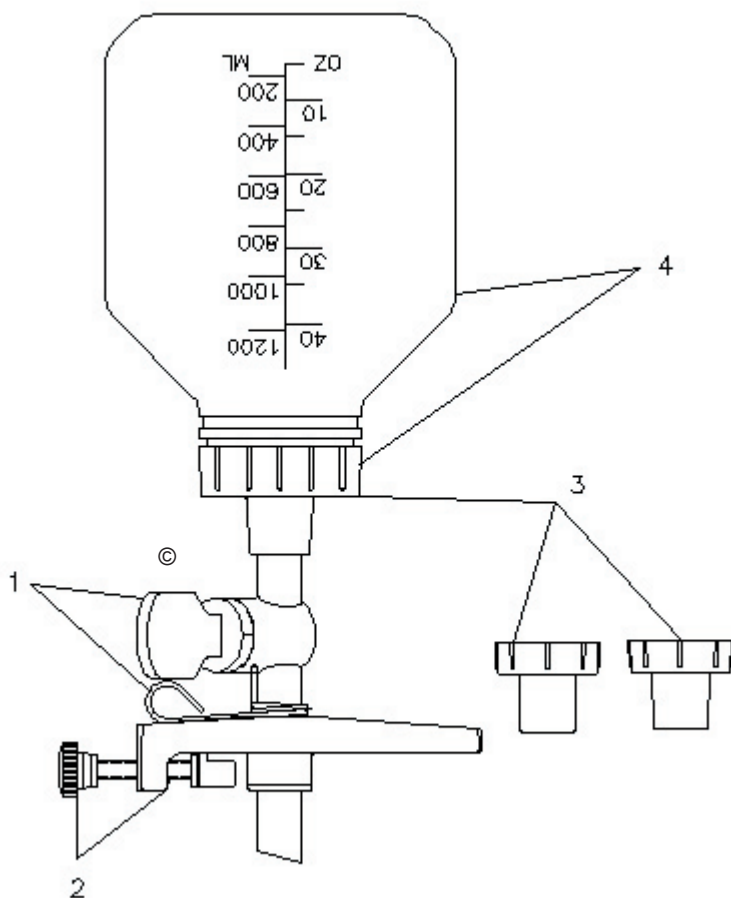

Figure 5

© Indicates change
Form 823617



Model MVA6832 Service Items		
Item	Part No.	Description
1	823560	Valve Kit
2	823561	Refill Base Kit
3	823562	Cap Kit
4	823563	Bottle Kit

© Indicates change

Lincoln Industrial Standard Warranty

LIMITED WARRANTY

Lincoln warrants the equipment manufactured and supplied by Lincoln to be free from defects in material and workmanship for a period of one (1) year following the date of purchase, excluding there from any special, extended, or limited warranty published by Lincoln. If equipment is determined to be defective during this warranty period, it will be repaired or replaced, within Lincoln's sole discretion, without charge.

This warranty is conditioned upon the determination of a Lincoln authorized representative that the equipment is defective. To obtain repair or replacement, you must ship the equipment, transportation charges prepaid, with proof of purchase to a Lincoln Authorized Warranty and Service Center within the warranty period.

This warranty is extended to the original retail purchaser only. This warranty does not apply to equipment damaged from accident, overload, abuse, misuse, negligence, faulty installation or abrasive or corrosive material, equipment that has been altered, or equipment repaired by anyone not authorized by Lincoln. This warranty applies only to equipment installed, operated and maintained in strict accordance with the written specifications and recommendations provided by Lincoln or its authorized field personnel.

THIS WARRANTY IS EXCLUSIVE AND IS IN LIEU OF ANY OTHER WARRANTIES, EXPRESS OR IMPLIED, INCLUDING, BUT NOT LIMITED TO, THE WARRANTY OF MERCHANTABILITY OR WARRANTY OF FITNESS FOR A PARTICULAR PURPOSE.

In no event shall Lincoln be liable for incidental or consequential damages. Lincoln's liability for any claim for loss or damages arising out of the sale, resale or use of any Lincoln equipment shall in no event exceed the purchase price. Some jurisdictions do not allow the exclusion or limitation of incidental or consequential damages, therefore the above limitation or exclusion may not apply to you.

This warranty gives you specific legal rights. You may also have other rights that vary by jurisdiction.

Customers not located in the Western Hemisphere or East Asia: Please contact Lincoln GmbH & Co. KG, Walldorf, Germany, for your warranty rights.

Lincoln Industrial Contact Information

To find Lincoln Industrial's Nearest Service Center call the following numbers, or you may also use our website

Customer Service 314-679-4200
Website lincolnindustrial.com

Declaration of Conformity as defined by Machinery Directive 98/37/EG Annex II A

This is to declare that the design of the

Brake Refill Kits for MityVac products (Clamp-On & Plate Style)

in the version supplied by Lincoln Industrial, complies with provisions of the Directives 98/37/EG.

Applied harmonized standards in particular:

EN 292-1 Safety of Machinery Part 1 Basic Terminology, Methodology.
EN 292-2 Safety of Machinery Part 2 Technical Principles and specifications.
EN 809 Pumps and Pump Units for Liquids Safety Requirements.



St. Louis, MO 3/7/05 Ayzik Grach, Manager, Product Engineering

Americas:
One Lincoln Way
St. Louis, MO 63120-1578
USA
Phone +1.314.679.4200
Fax +1.800.424.5359

Europe/Africa:
Heinrich-Hertz-Str 2-8
D-69183 Walldorf
Germany
Phone +49.6227.33.0
Fax +49.6227.33.259

Asia/Pacific:
51 Changi Business Park
Central 2
#09-06 THE Signature
Singapore 486066
Phone +65.6588.0188
Fax +65.6588.3438

© Copyright 2004
Printed in USA

Web site:
www.lincolnindustrial.com

MODE D'EMPLOI

Vous Avez des Questions Techniques ?

Si vous avez des questions ou vous avez besoin de support technique, merci de bien vouloir appeler nos techniciens au :

1-314-679-4200 poste 4782
Du lundi au vendredi de 7:30 à
16:15 CST

Allez sur notre site Internet
www.mityvac.com pour voir les
nouveaux produits, les cata-
logues et les modes d'emploi.

Vous Avez Besoin de Pièces
Détachées ?

Pour commander des pièces
de rechange ou des pièces
détachées, allez sur notre site
Internet www.mityvacparts.com
ou appelez notre numéro vert
au 1-800-992-9898.

Caractéristiques Techniques du
Réservoir:

Contenance : 1200 millilitres (40
onces)

© Indique le changement

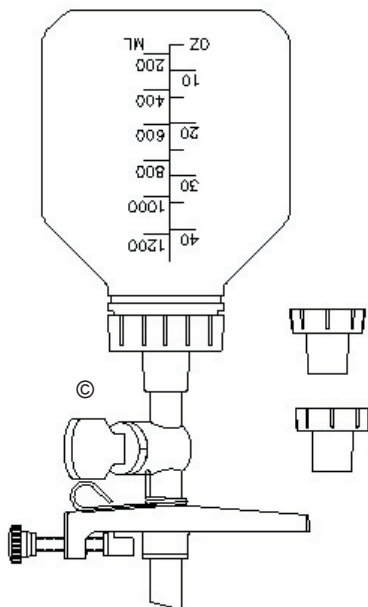

Précautions Importantes

Le liquide de frein est extrêmement corrosif.

Porter des gants et des lunettes de sécurité autorisées tout le temps et éviter que le liquide touche les surfaces peintes.

Se référer et suivre les procédures recommandées par le fabricant du véhicule lors de l'entretien du système hydraulique.

Disposer des liquides usagés de façon appropriée et remplir les systèmes hydrauliques avec du liquide de frein neuf provenant d'une bouteille récemment ouverte.

Principe de fonctionnement

Cet équipement est conçu pour maintenir automatiquement le niveau de liquide de frein neuf dans le maître-cylindre ou dans le cylindre asservi du système de freins hydrauliques ou d'embrayage lorsque le système est purgé de façon manuelle ou par le vide. Le liquide va d'un réservoir au maître-cylindre par l'intermédiaire d'un tube et d'une base. Cet équipement comprend une valve à $\frac{1}{4}$ de tour pour ouvrir ou fermer l'arrivée de liquide et cette valve est utilisée pour ajuster le niveau de liquide dans le maître-cylindre. Un réservoir de 1200 millilitres (40 onces) est joint pour délivrer des liquides venant de conteneurs en vrac. Deux bouchons adaptateurs sont aussi joints permettant de connecter directement les bouteilles standards de liquide de frein de 12 et 32 onces à la valve et à la base.

Instructions d'utilisation

Important : Cet équipement est conçu pour l'entretien d'une variété de véhicules de façon sûre et commode. Cependant, les différentes formes, tailles, designs et emplacements des maîtres-cylindres font qu'il ne peut pas être utilisé sur tous les véhicules. Vérifiez le design unique et l'emplacement de votre maître-cylindre avant de

continuer.

1. Remplir le réservoir de 1200 ml (40 onces) avec du liquide de frein recommandé par le fabricant du véhicule jusqu'à atteindre un niveau de liquide supérieur à celui qui sera purgé (Figure 1) et installer le couvercle. Ou retirer le couvercle d'une bouteille standard de liquide de frein de 12 et 32 onces et visser la sur le Bouchon Adaptateur d'une taille appropriée.
2. Nettoyer l'extérieur du maître-cylindre et le bouchon du maître-cylindre pour empêcher la saleté d'entrer dans le maître-cylindre lorsque le bouchon est enlevé.
3. Enlever le bouchon du maître-cylindre et mettre la Base de Remplissage sur le cou du maître-cylindre.
4. Monter la base sur le cou du maître-cylindre en serrant le Bouton de Coulisseau (Figure 2).
5. Installer le Ressort d'Ajustement sur le cou du Corps de la Valve (Figure 3).
6. Faire glisser le cou du Corps de la Valve dans le trou de la Base de Remplissage et utiliser le Ressort d'Ajustement pour aligner le bas du cou avec la ligne de remplissage MAX sur le maître-cylindre (Figure 3).
7. Retirer le Corps de la Valve de la base et insérer le dans le couvercle de la Bouteille de Réservoir pré remplie ou dans le Bouchon Adaptateur installé sur la bouteille de liquide de frein (Figure 4).
8. VERIFIER QUE LA VALVE EST EN POSITION FERMEE.
9. Retourner le réservoir/bouteille et le corps de la valve et insérer dans la Base de Remplissage (Figure 5).
10. Ouvrir la valve pour laisser le liquide couler dans le maître-cylindre. Laisser la valve ouverte durant la purge du système hydraulique et l'équipement maintiendra automatiquement le niveau de liquide à la ligne de remplissage MAX.

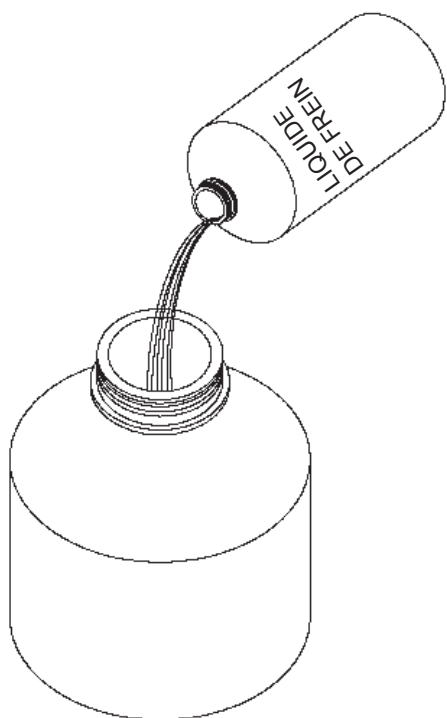

Figure 1.

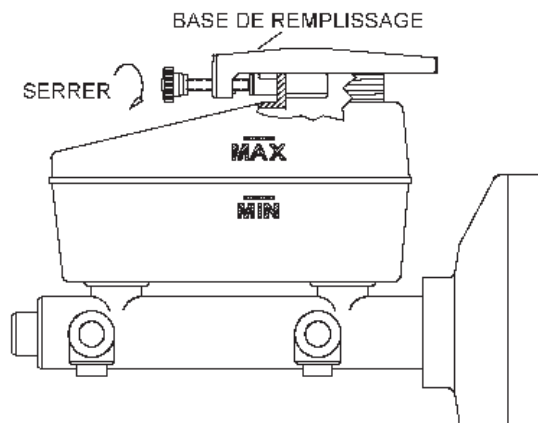

Figure 2

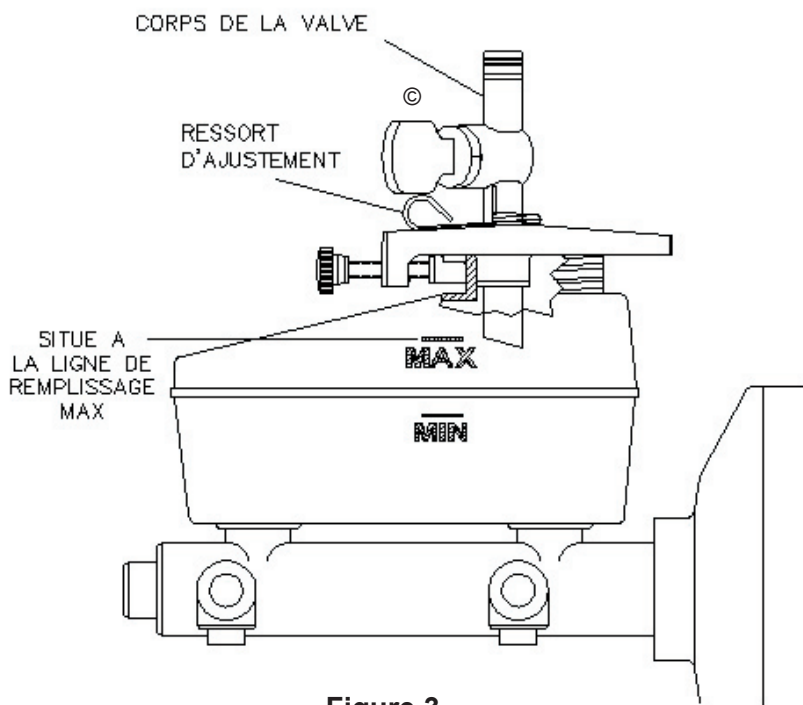

Figure 3

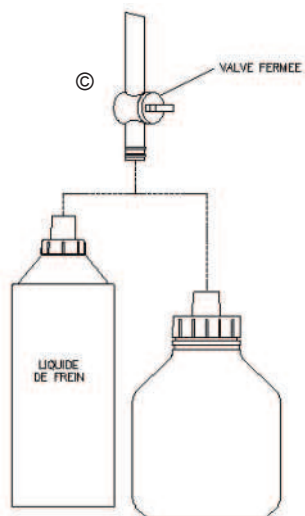

Figure 4

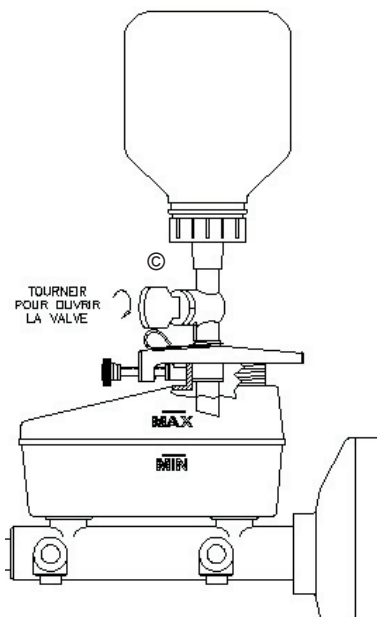
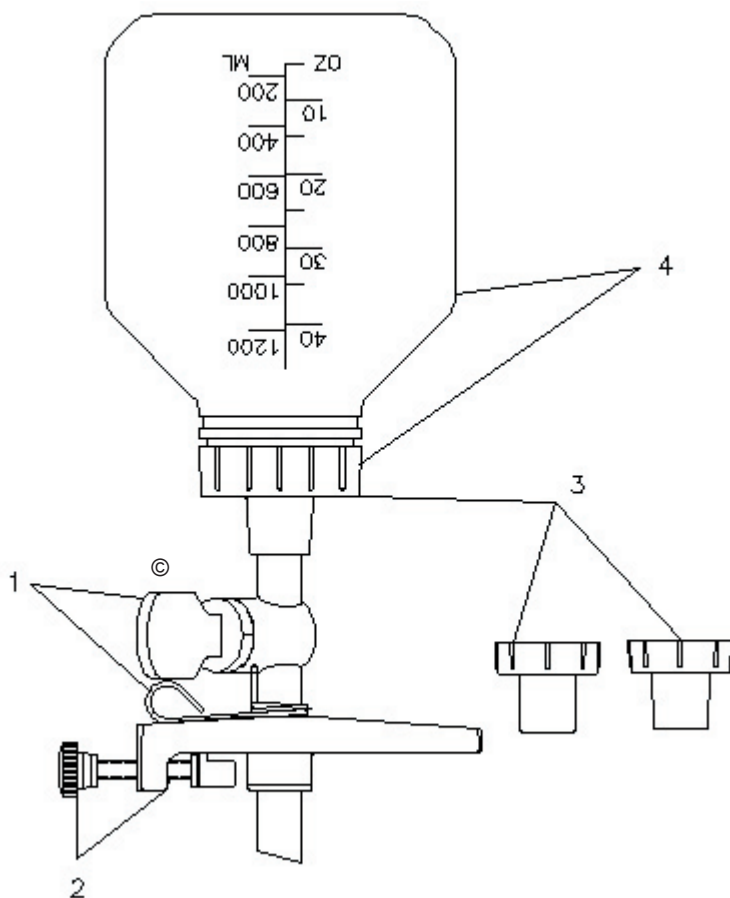

Figure 5

© Indique le changement

Formulaire 823617

Numéro de Page - 13



Pièces Détachées Modèle MVA6832

Pièce	Code Article	Description
1	823560	Kit Valve
2	823561	Kit Base de Remplissage
3	823562	Kit Bouchon
4	823563	Kit Bouteille

© Indique le changement

La Garantie Standard de Lincoln Industrial

GARANTIE LIMITEE

Lincoln garantit que l'équipement qu'il fabrique et fournit est sans vice de matériau ou de fabrication durant une période d'un (1) an après la date d'achat, sauf si cet équipement est sous garantie spéciale, prolongée ou limitée publiée par Lincoln. Si l'équipement s'avère défectueux durant cette période de garantie, celui-ci sera réparé ou remplacé, à la discrétion de Lincoln, sans frais.

Cette garantie ne s'applique que si un représentant autorisé de Lincoln juge que l'équipement est défectueux. Pour faire réparer ou remplacer votre équipement, vous devez l'expédier tous frais de port payés, avec preuve de date d'achat, au centre de service après-vente autorisé Lincoln durant la période de garantie.

Cette garantie ne couvre que l'acheteur originel. Elle ne couvre pas tout équipement endommagé durant un accident, surcharge, abus, négligence, installation défectueuse ou matériaux abrasifs ou corrosifs. Cette garantie ne couvre pas tout équipement qui a été altéré ou réparé par toute personne qui ne soit pas autorisée par Lincoln. Cette garantie ne s'applique qu'à l'équipement installé et utilisé suivant les recommandations écrites de Lincoln ou de son personnel autorisé itinérant.

CETTE GARANTIE EST EXCLUSIVE ET TENANT POUR TOUTES AUTRES GARANTIES EXPRESSES OU TACITES, Y COMPRIS, MAIS NON LIMITE A, LA GARANTIE DE QUALITE MARCHANDE OU LA GARANTIE D'APTITUDE POUR UNE RAISON PARTICULIERE.

Lincoln n'est en aucun cas responsable pour les dommages accessoires ou indirects. La responsabilité de Lincoln ne peut excéder le prix d'achat en cas de perte ou de dommages du à la vente, revente ou utilisation de l'équipement. Certaines juridictions n'acceptent pas d'exclusion ou de limitation sur les dommages accessoires ou indirects, aussi les limitations ci-dessus ne vous concernent pas forcément.

Cette garantie vous donne des droits précis reconnus par la loi. Certaines juridictions peuvent vous donner d'autres droits.

Pour les clients qui ne se trouvent pas dans l'Hémisphère de l'Ouest ou l'Est de l'Asie : Merci de bien vouloir contacter Lincoln GmbH & Co. KG, Walldorf, Allemagne pour faire valoir votre garantie.

Contactez Lincoln Industrial

Pour trouver votre centre de service après-vente Lincoln Industrial le plus proche, appeler un des numéros suivants, vous pouvez aussi aller sur notre site Internet

Service Après-Vente	314-679-4200
Site Internet	lincolnindustrial.com

Déclaration de Conformité telle qu'elle est définie par la Directive des Machineries 98/37/EG Annexe II A
Ceci est pour déclarer que le design du

Kits de remplissage de frein pour des produits de MityVac (Bride-Sur et modèle de plat)

dans la version fournie par Lincoln Industrial est conforme aux provisions de la Directive 98/37/EG.

Normes Appliquées :

EN 292-1 Sécurité des Machineries Partie 1 Terminologie de Base, Méthodologie.

EN 292-2 Sécurité des Machineries Partie 2 Principes Techniques et Spécifications.

EN 809 Pompes et Blocs de Pompe pour la Sécurité des Liquides.



St. Louis, MO 07/03/05 Ayzik Grach, Directeur, Produit Engineering

Amériques:
One Lincoln Way
St. Louis, MO 63120-1578
USA
Tel +1.314.679.4200
Fax +1.800.424.5359

Europe/Afrique:
Heinrich-Hertz-Str 2-8
D-69183 Walldorf
Allemagne
Tel +49.6227.33.0
Fax +49.6227.33.259

Asie/Pacifique
51 Changi Business Park
Central 2
#09-06 The Signature
Singapour 486066
Tel +65.6588.0188
Fax +65.6588.3438

© Copyright 2004
Imprimé aux USA

Site Internet:
www.lincolnindustrial.com

BENUTZERHANDBUCH

Haben Sie technische Fragen?

Wenn Sie Fragen haben oder technischen Kundendienst brauchen, wenden Sie sich bitte an unsere geschulten Kundendienst-

Techniker unter:

1-314-679-4200 Apparat 4782
Montag – Freitag, 7:30 – 16:15
Mittelamerikanische Zeit

Besuchen Sie unsere Website

www.mityvac.com, um Information über neue Produkte, Kataloge und Gebrauchsanweisungen zu erhalten.

Brauchen Sie Ersatzteile?

Zur Bestellung von Ersatz- oder Wartungsteilen besuchen Sie uns bitte bei www.mityvacparts.com oder rufen Sie gebührenfrei 1-800-992-9898 an.

Behälterspezifikationen

Kapazität: 40 Unzen (1200 ml)

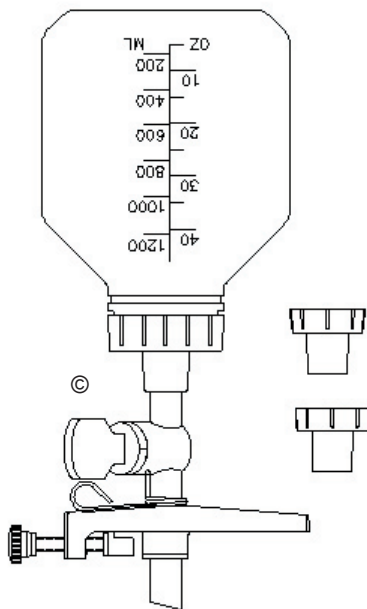

© Zeigt Änderung an

JULI - 2004

Formular 823617

Abschnitt - **MV33** Seite - **1A**

Formular 823617

Seite - 17

Wichtige Vorsichtsmaßnahmen

- Bremsflüssigkeit ist stark korrodierend. Jederzeit Handschuhe und eine zugelassene Sicherheitsbrille tragen und Kontakt der Flüssigkeit mit lackierten Oberflächen vermeiden.
- Die vom Fahrzeughersteller empfohlenen Verfahrensweisen lesen und sie beim Warten eines Hydrauliksystems befolgen.
- Alte Flüssigkeiten auf angemessene Weise entsorgen und Hydrauliksysteme mit frischer Bremsflüssigkeit aus kürzlich geöffneten Behältern auffüllen.

Betriebsprinzipien

Dieses Gerät behält den Stand der neuen Bremsflüssigkeit automatisch im Haupt- oder Nebenzylinder einer hydraulischen Bremse oder Kupplung bei, während das System von Hand oder mittels Vakuum geleert wird. Die Flüssigkeit fließt von einem Behälter in den Hauptzylinder durch einen Schlauch mit Auffüllvorrichtung. Das Gerät hat ein Viertelsdrehung - Ventil zum Ein- oder Ausschalten des Durchflusses, und eine Vorrichtung zum Einstellen des Flüssigkeitsstandes im Hauptzylinder. Ein 40 Unzen (1200 ml) Behälter wird zur Verwendung bei der Ausgabe von Flüssigkeiten aus Großmengenbehältern mitgeliefert. Es werden auch zwei Adapterkappen mitgeliefert. Sie erlauben die direkte Anpassung von Standard 12 Unzen und 32 Unzen Bremsflüssigkeitsflaschen an die Ventilbaugruppe und die Auffüllvorrichtung.

Gebrauchsanweisungen

Wichtig: Dieses Gerät hat den Zweck, bei der sicheren und praktischen Wartung einer Reihe von Fahrzeugen behilflich zu sein. Die verschiedenen Formen, Größen, Designs und Anbringungsorte von Hauptzylindern verhindern jedoch, dass es an jedem einzelnen Fahrzeug und für jede Applikation verwendet werden kann. Vor Beginn der instruktionsgemäßen Arbeit das individuelle Design und die Lage des Hauptzylinders prüfen.

1. Den 40 Unzen (1200 ml) Behälter mit vom Fahrzeughersteller empfohlener Bremsflüssigkeit zu einem höheren Stand auffüllen als Flüssigkeit entnommen werden soll (Abbildung 1) und die Kappe anbringen. Oder den Deckel von einer neuen Standard 12 Unzen oder 32 Unzen Bremsflüssigkeitsflasche abnehmen und auf die Adapterkappe der richtigen Größe aufschrauben.

2. Die Außenseite des Hauptzylinders und des Hauptzylinderdeckels reinigen, um zu verhindern, dass Schmutz in den Hauptzylinder eindringt, während der Deckel entfernt ist.
3. Den Deckel vom Hauptzylinder entfernen und die Auffüllvorrichtung auf den Hals des Hauptzylinders setzen.
4. Den Fuß an den Hals des Hauptzylinders klemmen, indem der Schiebeknopf (Abbildung 2) festgezogen wird.
5. Die Einstellungsfeder wie gezeigt auf dem Hals der Ventilbaugruppe anbringen (Abbildung 3)
6. Den Hals der Ventilbaugruppe durch das Loch in der Auffüllvorrichtung schieben und mit der Einstellfeder das Unterteil des Halses mit der MAX Füllmarke auf dem Hauptzylinder ausrichten (Abbildung 3).
7. Die Ventilbaugruppe von der Auffüllvorrichtung nehmen und in den Deckel der vorgefüllten Behälterflasche oder in die Adapterkappe einführen, die auf einer Bremsflüssigkeitsflasche angebracht wurde (Abbildung 4).
8. SICHERTELLEN, DASS DAS VENTIL IN DER „GESCHLOSSEN“ POSITION IST.
9. Behälter/Flasche und Ventilbaugruppe umdrehen und wieder in die Auffüll-vorrichtung einführen (Abbildung 5).
10. Das Ventil öffnen, damit die Flüssigkeit in den Hauptzylinder fließen kann. Das Ventil offen lassen, während das Hydrauliksystem entleert wird, und das Gerät behält automatisch den Flüssigkeitsstand an der MAX Füllmarke bei.



Abbildung 1



Abbildung 2

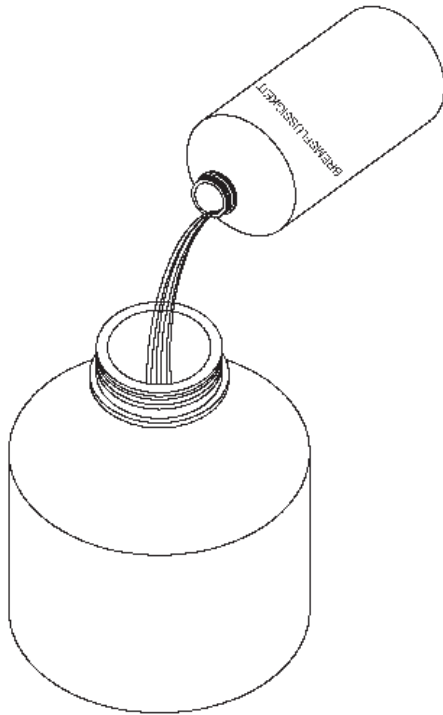

Abbildung 3

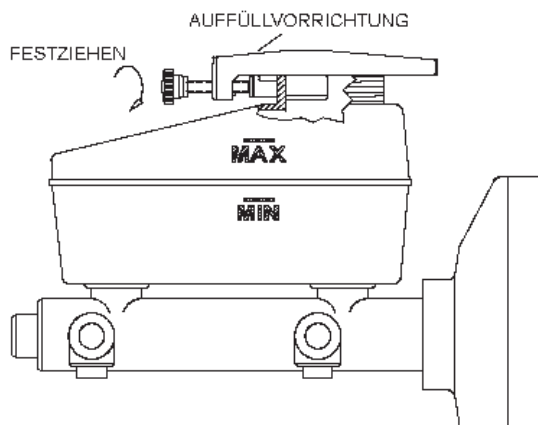

Abbildung 4

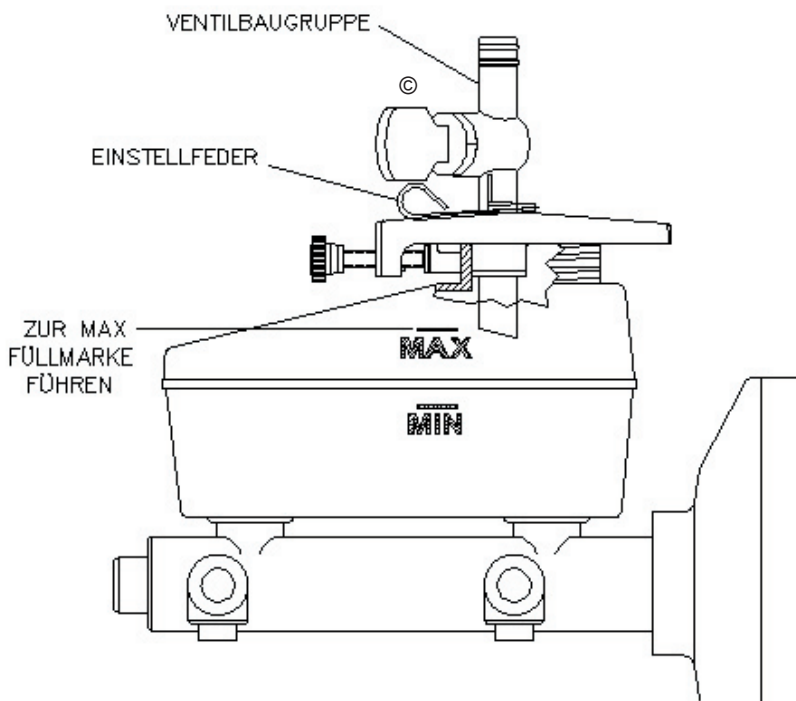

Abbildung 5

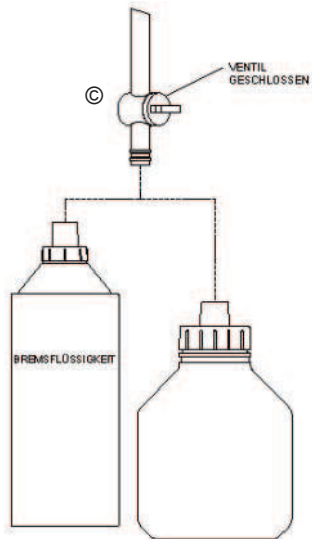

Modell MVA6832 Wartungsgerät		
Posten	Teilnummer	Beschreibung
1	823560	Ventilsatz
2	823561	Auffüllvorrichtungssatz
3	823562	Deckelsatz
4	823563	Flaschensatz

STANDARDGARANTIE DER FIRMA LINCOLN

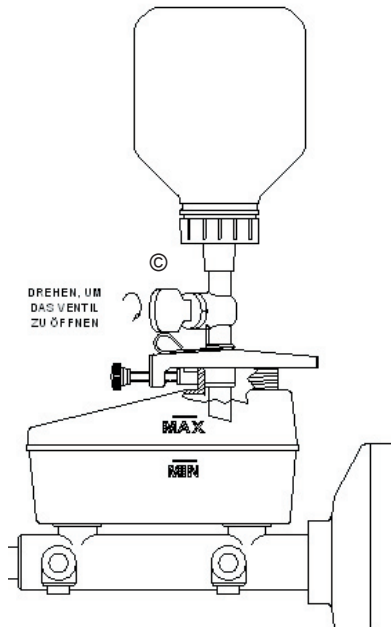
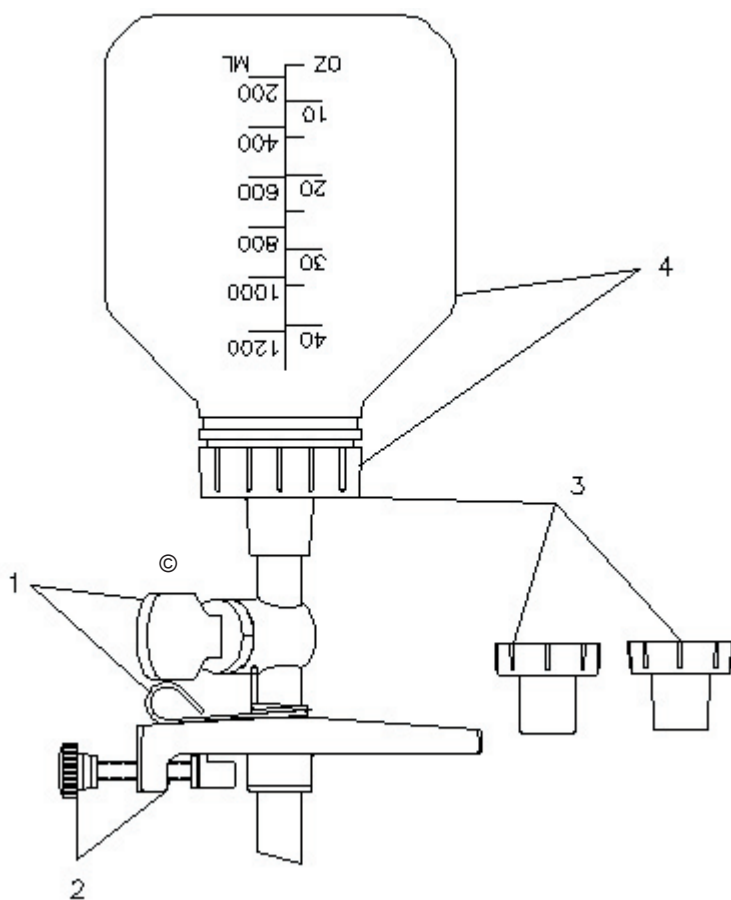
BESCHRÄNKTE GARANTIE

Die Firma Lincoln garantiert, dass von Lincoln hergestellte und gelieferte Produkte für eine Zeitspanne von einem (1) Jahr nach dem Verkaufsdatum frei von Material- und Verarbeitungsfehlern sind, ausschließlich aller speziellen, verlängerten oder beschränkten von Lincoln veröffentlichten Garantien. Stellt sich heraus, dass während dieser Garantieperiode ein Produkt fehlerhaft ist, so wird es gemäß Lincolns ausschließlicher Entscheidung kostenlos repariert oder ersetzt.

Diese Garantie beruht auf der Voraussetzung, dass ein von Lincoln autorisierter Vertreter das Produkt als fehlerhaft bezeichnet. Für Reparatur oder Ersatz muss der Kunde das Produkt auf seine Kosten, zusammen mit dem Kaufbeweis, innerhalb der Garantiezeit an ein von Lincoln autorisiertes Garantie- und Kundendienstzentrum schicken.

Diese Garantie bezieht sich nur auf den ersten Käufer. Sie gilt nicht für Produkte, die durch Unfall, Überbelastung, Missbrauch, falschen Gebrauch, Vernachlässigung, falsche Installierung oder scheuerndes und korrodierendes Material beschädigt wurden, oder für Produkte, welche von Personen, die nicht von Lincoln autorisiert waren, geändert oder repariert wurden. Diese Garantie gilt nur für Geräte, die in genauer Übereinstimmung mit den schriftlichen, von Lincoln oder seinem autorisierten Personal am Standort gelieferten Anweisungen und Empfehlungen installiert, betrieben und gewartet werden.

DIESE GARANTIE IS EXKLUSIV UND STEHT ANSTELLE ALLER ANDEREN GARANTIEEN, SEIEN SIE AUSDRÜCKLICH GEGEBEN ODER STILLSCHWEIGEND ANGENOMMEN, EINSCHLIESSLICH DER GARANTIE FÜR HANDELSÜBLICHKEIT ODER BRAUCHBARKEIT FÜR EINEN BESTIMMTEN ZWECK, JEDOCH NICHT BESCHRÄNKT AUF DIESE.

In keinem Fall ist Lincoln haftbar für Zufalls- oder Nachfolgeschäden. Die Haftbarkeit der Firma Lincoln für Schadensersatzansprüche für Verluste oder Schäden, die sich durch den Verkauf, Wiederverkauf oder die Verwendung eines Produktes von Lincoln ergeben, kann in keinem Fall den Kaufpreis übersteigen. Manche Gerichtsbarkeiten erlauben den Ausschluss oder die Begrenzung des Schadensanspruches für Zufalls- oder Nachfolgeschäden nicht, daher kann es sein, dass die oben erläuterte Begrenzung oder der Ausschluss für Sie nicht gilt.

Diese Garantie gibt Ihnen spezielle Rechte. Sie besitzen möglicherweise noch andere Rechte, die je nach Gerichtsbarkeit verschieden sein können.

Kunden, die sich nicht in der westlichen Hemisphäre oder Ostasien befinden: Bitte wenden Sie sich an Lincoln GmbH & Co. KG, Walldorf, Deutschland, wenn Sie Fragen über Ihre Garantierechte haben.

Kontaktinformation für Lincoln Industrial

Um das nächstgelegene Kundendienstzentrum für Lincoln Industrial zu finden, rufen Sie bitte die folgenden Nummer an – oder Sie können auch unsere Website benutzen

Kundendienst + 314-679-4200
Website lincolnindustrial.com

Konformitätserklärung, wie definiert in Machinery Directive (Maschinenverordnung) 98/37/EG, Annex II A

Bremse Nachfüllung Installationssätze für MityVac Produkte (KI- emplatte-Auf u. Platte Art)

in der von Lincoln Industrial gelieferten Version den Bestimmungen der
Direktiven 98/37/EG entsprechen.

Angewandte harmonisierte Standards im Besonderen:

- EN 292-1 Safety of Machinery Part 1 Basic Terminology, Methodology
(Maschinensicherheit Teil 1, grundlegende Terminologie,
Methodologie)
- EN 292-2 Safety of Machinery Part 2 Technical Principles and
Specifications (Maschinensicherheit Teil 2, Technische
Prinzipien und Spezifikationen)
- EN 809 Pumps and Pump Units for Liquids Safety Requirements
(Sicherheitsanforderungen für Pumpen und Pumpeneinheiten
für Flüssigkeiten).



St. Louis, MO 7-3-05 Ayzik Grach, Manager, Product Engineering

Amerika:
One Lincoln Way
St. Louis, MO 63120-1578
USA
Tel: +1.314.679.4200
Fax: + 1.800.424.5359

Europa/Afrika:
Heinrich-Hertz-Str. 2-8
D-69183 Walldorf
Germany
Tel: +49.6227.33.0
Fax: +49.6227.33.259

Asien/Pazifischer Raum
25 Int'l Business Park
01-65 German Centre
Singapore
Tel: +65.562.7960
Fax: +65.562.9967

Copyright 2004
Gedruckt in USA
Website:
www.lincolnindustrial.com

MANUAL DEL USUARIO

¿Tiene dudas técnicas?

Si tiene dudas, o necesita un servicio técnico, póngase en contacto con nuestros técnicos de servicio capacitados en:

1-314-679-4200 ext. 4782

Lunes a viernes de 7:30 de la mañana a 4:15 de la tarde, Hora Central Estándar

Visite nuestro sitio web en www.mityvac.com para obtener información sobre nuevos productos, catálogos e instrucciones para el uso de productos.

¿Necesita piezas de servicio?

Para pedir piezas de repuesto o servicio, visítenos en línea en www.mityvacparts.com o llame al teléfono gratuito 1-800-992-9898.

Especificaciones del depósito

Capacidad: 40 onzas (1200 ml)

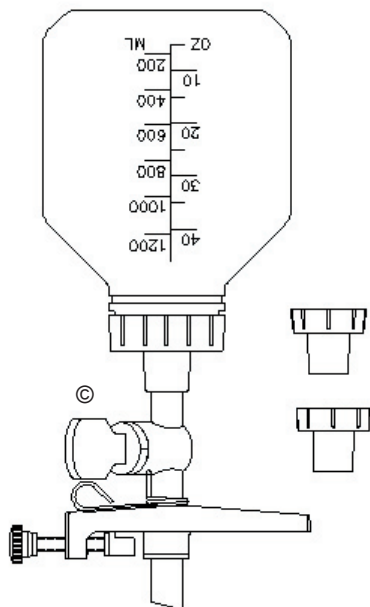

© Indica el cambio

Precauciones importantes

- El fluido para frenos es muy corrosivo. Lleve puestos guantes y gafas de seguridad aprobadas en todo momento, e impida el contacto del fluido con las superficies pintadas.
- Consulte y siga los procedimientos recomendados por el fabricante del vehículo al efectuar el servicio de cualquier sistema hidráulico.
- Deseche debidamente los fluidos usados, y rellene los sistemas hidráulicos con fluido para frenos nuevo de recipientes recién abiertos.

Principio de operación

Esta unidad está diseñada para mantener automáticamente el nivel del nuevo fluido para frenos en el cilindro principal o secundario de un sistema de freno hidráulico o embrague mientras el sistema se purga manualmente o por vacío. El fluido circula de un depósito al cilindro principal por medio de un tubo y una base. La unidad tiene una válvula de $\frac{1}{4}$ de vuelta para abrir y cerrar el paso de fluido, y medios para ajustar el nivel de fluido en el cilindro principal. Se incluye un depósito de 40 onzas (1200 ml) que se puede utilizar para distribuir fluidos de los recipientes de fluido a granel. También se incluyen dos tapas de adaptadores, lo que permite una adaptación directa de las botellas de fluido para frenos estándar de 12 y 32 onzas al conjunto de válvula y base.

Instrucciones de empleo

Importante: Esa unidad está diseñada para efectuar el servicio en una variedad de vehículos de una manera segura y conveniente. No obstante, las diversas formas, tamaños, diseños y ubicación de los cilindros principales impiden su uso en cada vehículo y aplicación. Compruebe el diseño exclusivo y la ubicación de su cilindro principal antes de seguir adelante con estas instrucciones.

1. Llene el depósito de 40 onzas (1200 ml) con el fluido para frenos recomendado por el fabricante, hasta un nivel que exceda la cantidad de fluido que haya que purgar (Fig 1), e instale la tapa. También puede quitar la tapa de una nueva botella estándar de fluido para frenos de 12 ó 32 onzas, y enrosque la tapa del adaptador de un tamaño apropiado.
2. Limpie el exterior del cilindro principal y la tapa del cilindro principal para impedir que la suciedad entre en el cilindro principal cuando se haya quitado la tapa.
3. Quite la tapa del cilindro principal, y fije la base de relleno en el cuello del cilindro principal.
4. Sujete la base al cuello del cilindro principal apretando la perilla del bloque deslizante (Fig. 2).
5. Instale el resorte de ajuste en el cuello del conjunto de válvula según se muestra (Fig. 3).
6. Deslice el cuello del conjunto de válvula por el agujero de la base de relleno, y use el resorte de ajuste para alinear la parte inferior del cuello con la línea de llenado MÁX en el cilindro principal (Fig. 3).
7. Quite el conjunto de válvula de la base e introdúzcalo en la tapa de la botella de depósito llenada de antemano o dentro de la tapa del adaptador instalada en una botella de fluido para frenos (Fig. 4).
8. **COMPRUEBE PARA ASEGURARSE DE QUE LA VÁLVULA ESTÉ EN LA POSICIÓN "CERRADA".**
9. Ponga boca abajo el depósito/botella y el conjunto de válvula, y vuélvalo a introducir en la base de llenado (Fig. 5).
10. Abra la válvula para dejar que el fluido pase al cilindro principal. Deje abierta la válvula mientras purga el sistema hidráulico, y la unidad mantendrá automáticamente el nivel de fluido en la línea de llenado MÁX.



Figura 1.



Figura 2

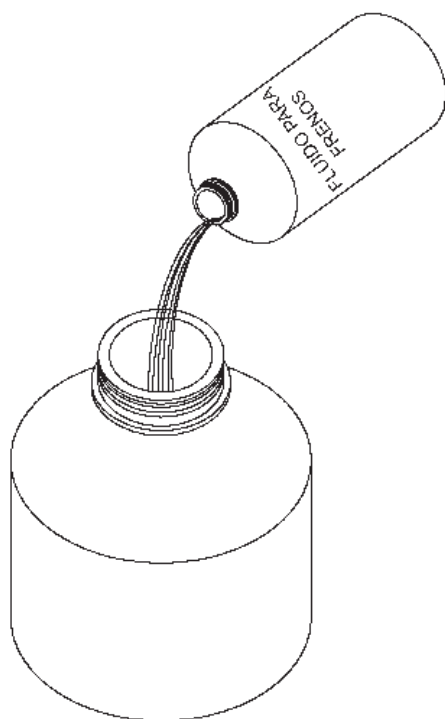

Figura 3

© Indica el cambio

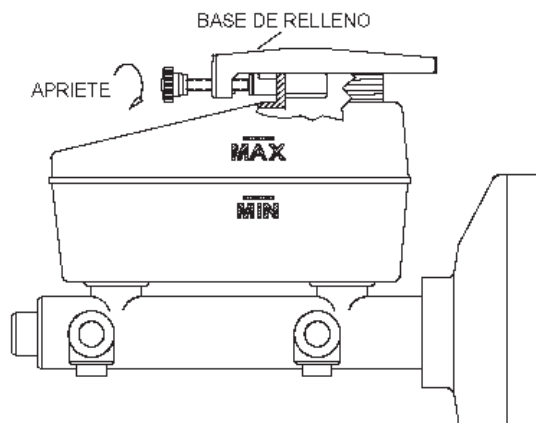

Figura 4

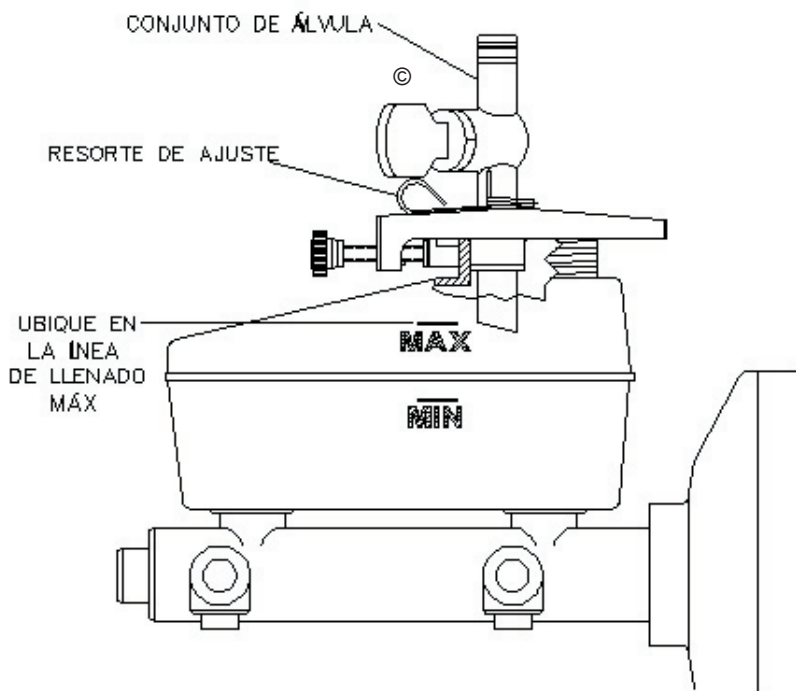

Figura 5

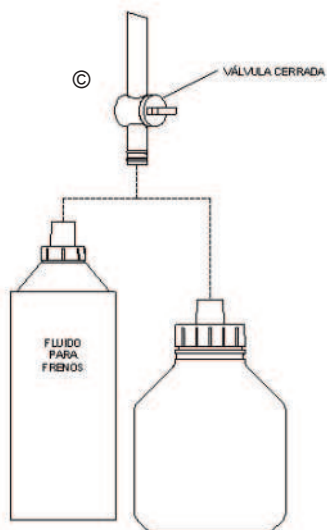

Componentes de repuesto del Modelo MVA6832

Comp.	N° de pieza	Descripción
1	823560	Juego de válvula
2	823561	Juego de base de relleno
3	823562	Juego de tapa
4	823563	Juego de botella

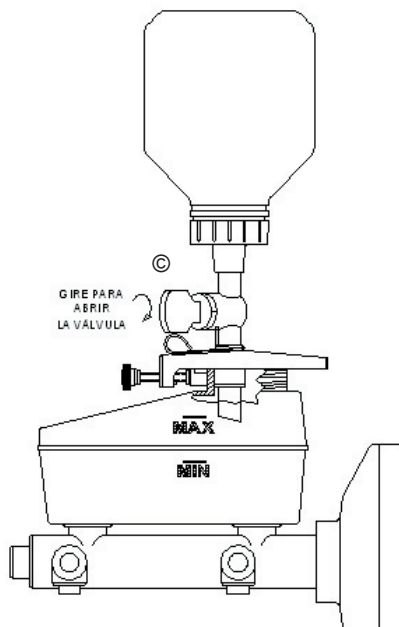
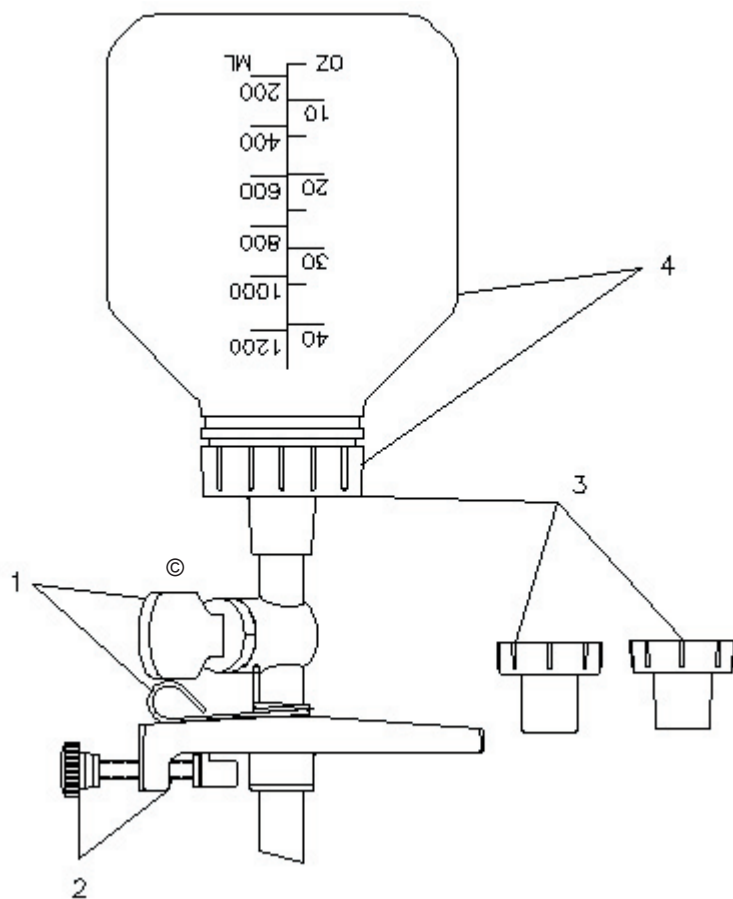
© Indica el cambio

Garantía estándar de Lincoln Industrial

GARANTÍA LIMITADA

Lincoln garantiza que los equipos fabricados y suministrados por Lincoln no tienen defectos de material ni de fabricación durante un período de un (1) año después de la fecha de compra, excluyendo cualquier garantía especial, ampliada o limitada publicada por Lincoln. Si se determina que el equipo es defectuoso durante este período de garantía, Lincoln lo reparará o reemplazará de forma gratuita, a discreción propia. Esta garantía viene condicionada por la determinación de un representante autorizado de Lincoln de que el equipo es defectuoso. Para obtener una reparación o un reemplazo, debe enviar el equipo, con los cargos de transporte pagados de antemano y la prueba de compra, al Centro de Autorizado de Garantías y Servicio de Lincoln durante el período de la garantía. Esta garantía se extiende al comprador minorista original solamente. Esta garantía no se aplica a equipos dañados debido a accidentes, sobrecarga, abuso, uso indebido, negligencia, instalación defectuosa o materiales abrasivos o corrosivos, equipos alterados, o equipos reparados por cualquier persona que no esté autorizada por Lincoln. Esta garantía se aplica solamente a los equipos instalados, operados y mantenidos estrictamente según las especificaciones y recomendaciones escritas proporcionadas por Lincoln o su personal autorizado.

ESTA GARANTÍA ES EXCLUSIVA Y ES EN LUGAR DE CUALQUIER OTRA GARANTÍA, EXPLÍCITA O IMPLÍCITA, INCLUIDA LA GARANTÍA DE COMERCIABILIDAD O IDONEIDAD PARA UN CIERTO FIN PERO SIN LIMITARSE A LAS MISMAS.

Lincoln no será en ningún caso responsable de los daños emergentes o concomitantes. La responsabilidad de Lincoln en caso de una reclamación por pérdidas o daños debidos a la venta, reventa o uso de cualquier equipo Lincoln no debe exceder en ningún caso el precio de compra. Algunas jurisdicciones no permiten la exclusión o la limitación de daños emergentes o concomitantes, por lo tanto es posible que la limitación o exclusión anterior no se aplique a su caso. Esta garantía le da derechos especiales. También puede tener otros derechos que varían de una jurisdicción a otra. Los clientes que no estén en el Hemisferio Occidental o en Asia del Este: Póngase en contacto con Lincoln GmbH & Co. KG, Walldorf, Alemania, para obtener información de los derechos de su garantía.

Información de contacto de Lincoln Industrial

Para encontrar el centro de servicio más cercano de Lincoln Industrial, llame a los números siguientes, o también usar nuestro sitio web

Servicio al cliente 314-679-4200

Sitio web lincolnindustrial.com

Declaración de conformidad según sea necesario por la Directiva de maquinaria 98/37/EG Anexo II A

Esto es para declarar que el diseño del **Kits del repuesto del freno para los productos de MityVac (Abrazadera-En y estilo de la placa)** cumple con las estipulaciones de las Directivas 98/37/EG.

Normas armonizadas aplicadas en particular:

EN 292-1 Seguridad de maquinaria Parte 1 Terminología, metodología básicas.

EN 292-2 Seguridad de maquinaria Parte 2 Principios y especificaciones técnicos.

EN 809 Bombas y unidades de bomba para requisitos de seguridad de líquidos.



St. Louis, MO 3/7/05 Ayzik Grach, Gerente, Ingeniería de productos

Américas:
One Lincoln Way
St. Louis, MO 63120-1578
EE.UU.
Teléfono +1.314.679.4200
Fax +1.800.424.5359

Europa/África:
Heinrich-Hertz-Str 2-8
D-69183 Walldorf
Alemania
Teléfono +49.6227.33.0
Fax +49.6227.33.259

Asia/Pacífico:
51 Changi Business Park
Central 2
#09-06 The Signature
Singapur 486066
Teléfono +65.6588.0188
Fax +65.6588.3438

© Copyright 2004
Impreso en EE.UU.
Sitio web:
www.lincolnindustrial.com